

Japanische Zinken

Handwerkzeug

Japansäge, Handhobel, Stechbeitel

Arbeiten

Bank	Reissen (ohne Bewertung)
	Verbindung herstellen
	Fase hobeln
	Verbindung zusammenstecken (ohne Leim)
	Kein Verputzen
	Verbindung auseinandernehmen und zusammen mit Teilnahmeformular an schreinermacher svz senden

Werkstoffliste	Material	Stk.	Länge	Breite	Dicke
Seite	Laubholz	1	280	130	24
Front	Laubholz	1	250	130	24

Zeitraumen 90 bis 120 min, ohne das Material bereitzustellen.

Die Wettbewerbs-Bedingungen finden Sie auf www.schreinermacher-svz.ch unter Wettbewerb.

Einsendeschluss ist der 1. Mai 2018.

Wir wünschen gutes Gelingen!

Ansicht A

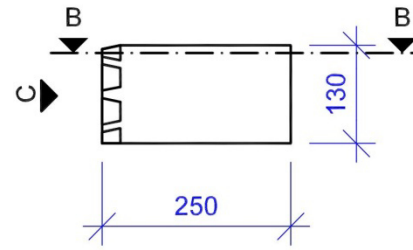

Ansicht C

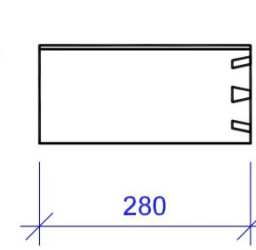

B-B

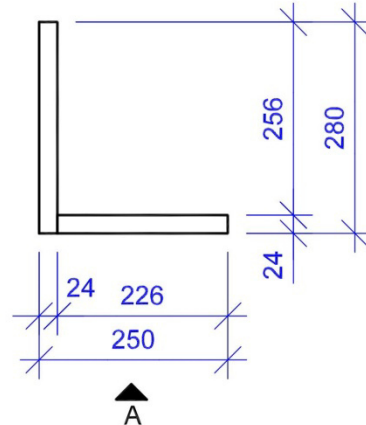

Ansicht A

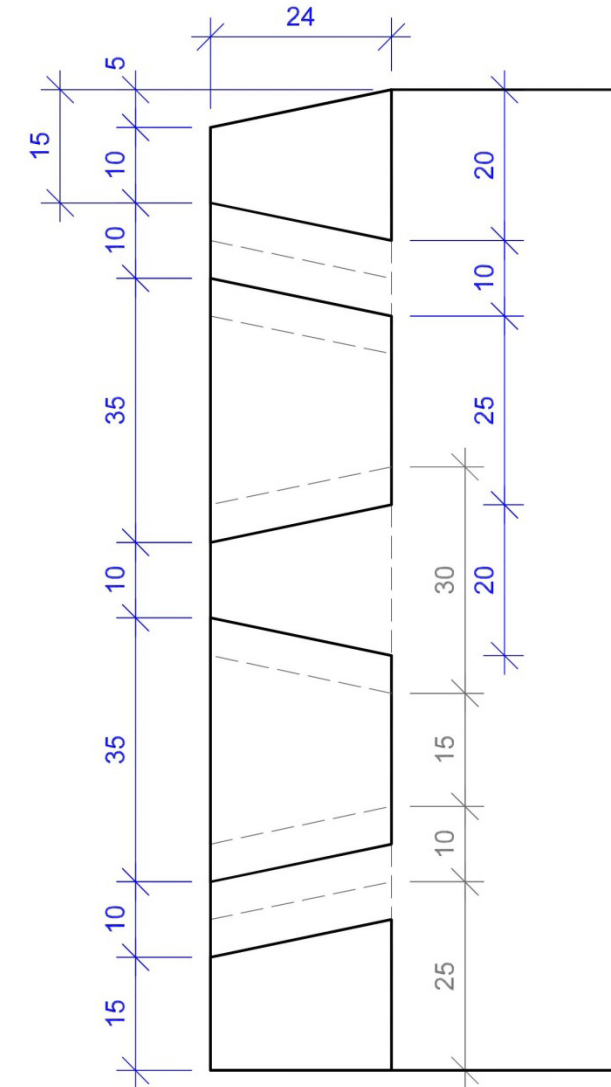

Ansicht C

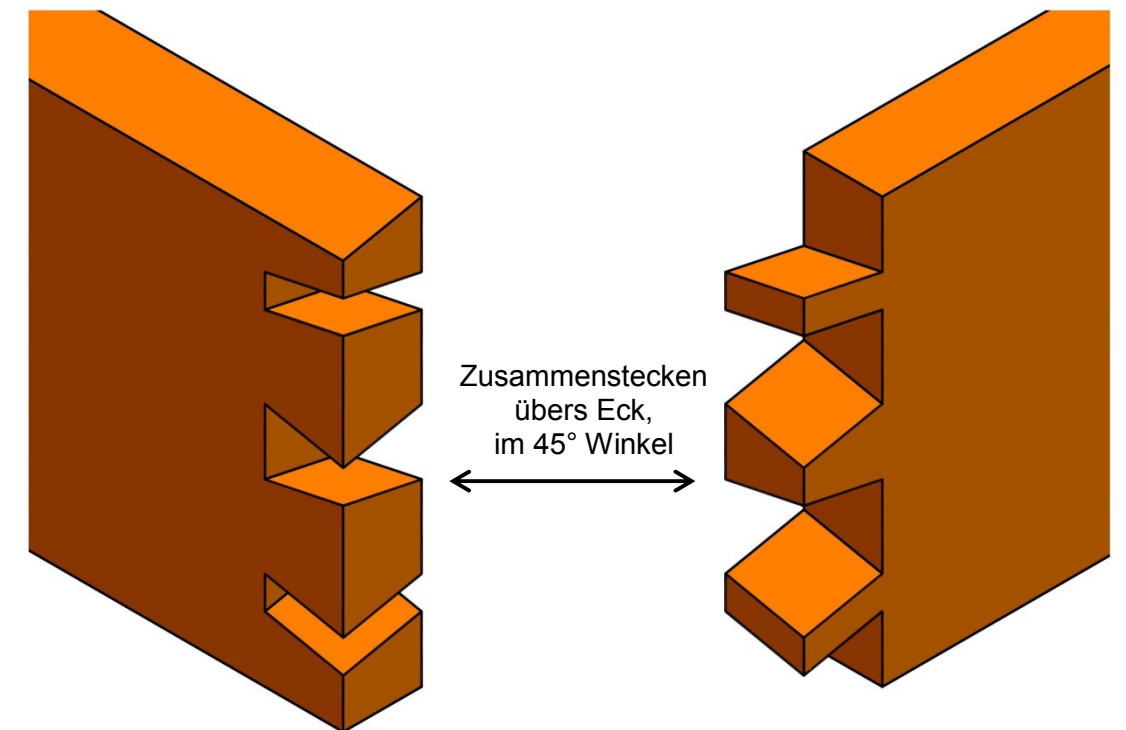
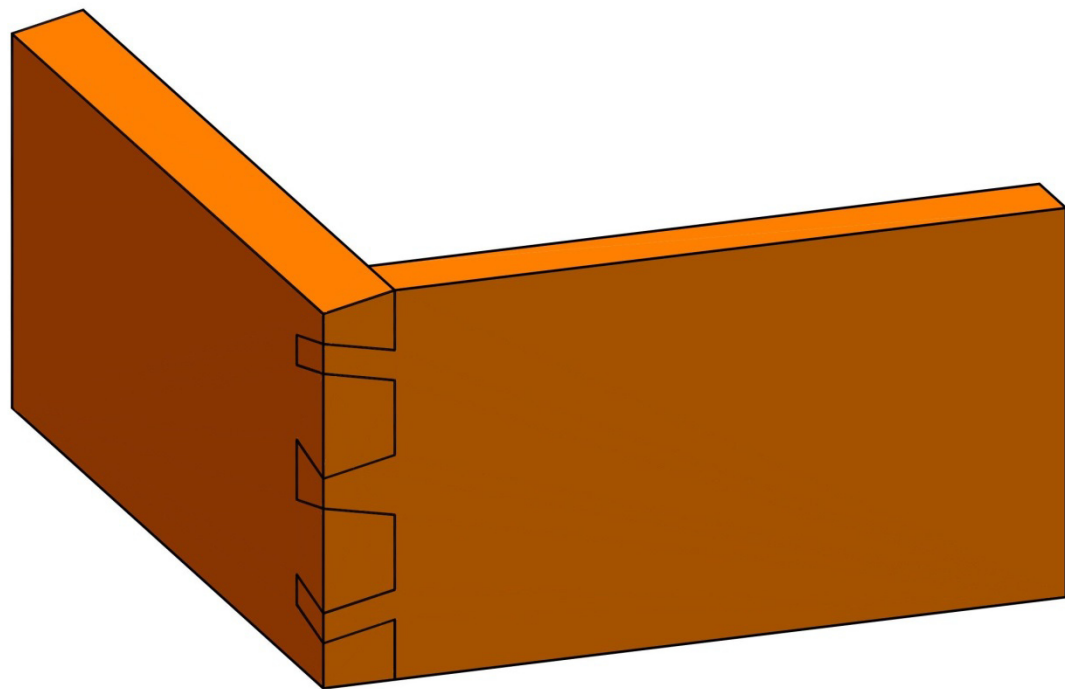
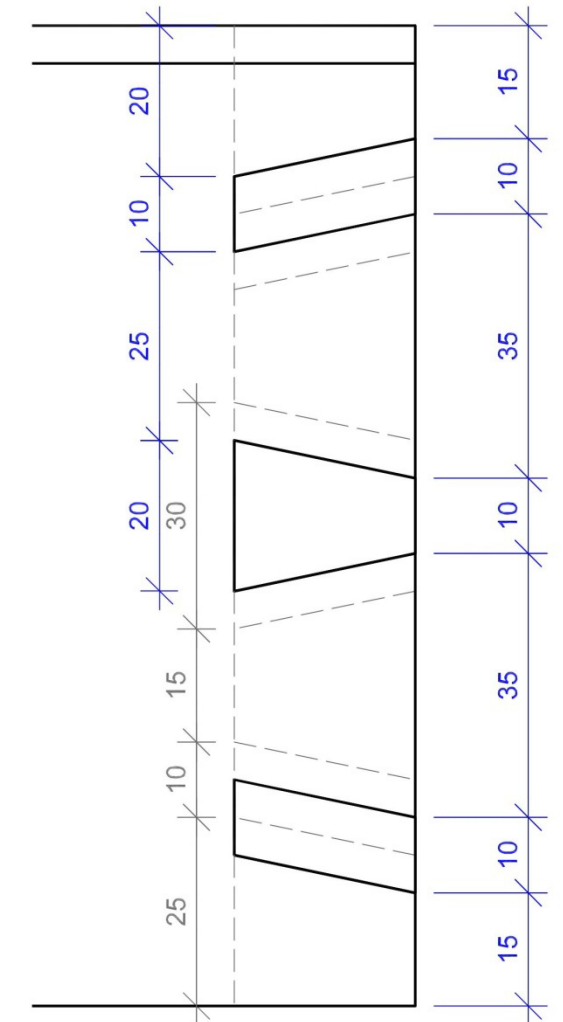

6

Der Schreiner
Ihr Macher

Teilprüfung für Talente

schreinermacher svz
lehrbetriebs-verbund im kanton zürich

Aufgaben-Nr.: 18a_P.6

Massstab: 1:10 / 1:1

Plangrösse: 420 x 297

Datum: 14.03.2018

Gezeichnet: cm

schreinermacher übernimmt weder Kosten noch jegliche Haftung.